

706Z00

**PATENTED**



Kugelhähne für unterirdischen Einbau, aus Stahl ASTM A105/WCB, voller Durchgang, Anschweißenden, nach UNI 9734 und EN 13774, geeignet für Erdgas, Schaltwellenverlängerung im Einbauort je nach Bedarf abkurzbar.

## Technische Spezifikationen

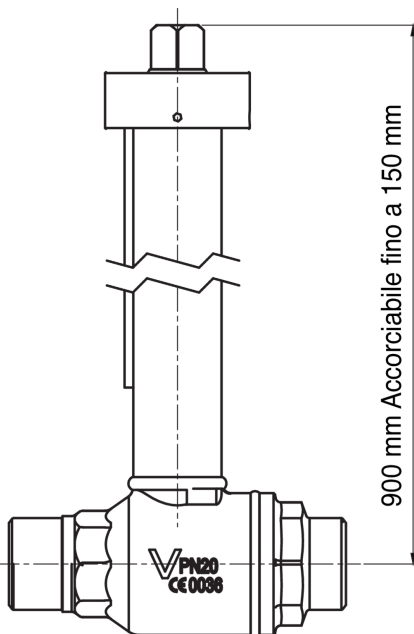

GRÖSSE	DN	CODE
1"	25	706Z0006
1"1/4	32	706Z0007
1"1/2	40	706Z0008
2"	50	706Z0010
2"1/2	65	706Z0012
3"	80	706Z0014
4"	100	706Z0018

**Epoxy painting 100 micron thick.**

---